

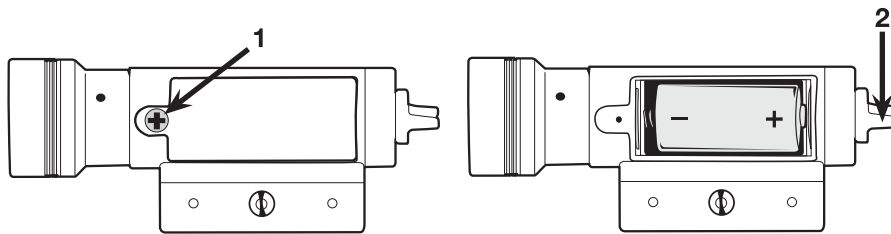

Model/Modelo/Modèle: 71699



1. Remove the screw on the battery door (1) and install a CR123 battery with positive facing the on/off switch (2); re-install battery door with screw.

1. Quite el tornillo de la puerta de la batería (1) e instale una batería CR123 con el polo positivo mirando hacia el interruptor de encendido y apagado (2); vuelva a instalar la puerta de la batería con el tornillo.

1. Retirez la vis de la porte du compartiment à piles (1) et installez la pile CR123, le pôle positif faisant face à l'interrupteur on/off (marche/arrêt) (2); Réinstallez la porte du compartiment à piles à l'aide d'un tournevis.

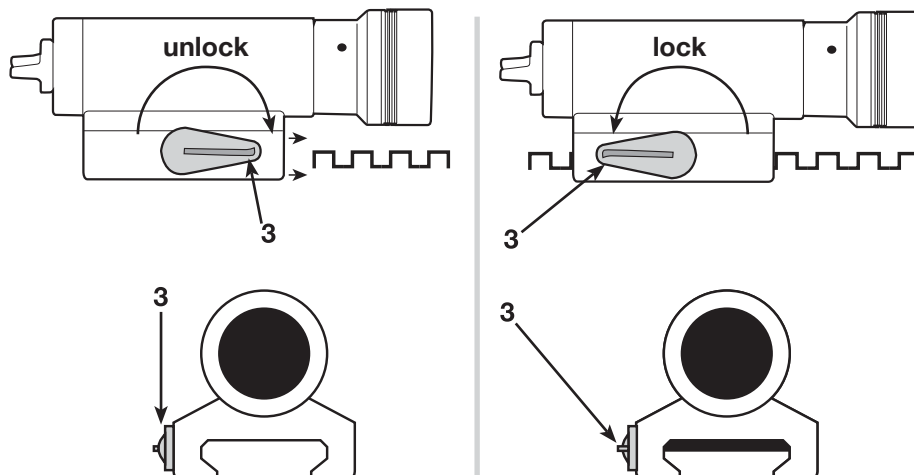

2. Open the cam lock (3) and slide onto a Picatinny Rail. Rotate cam lock 180° to secure the unit.

2. Abra el bloqueo de la leva (3) y deslicela sobre un carril Picatinny. Gire el bloqueo de la leva 180° para asegurar la unidad.

2. Ouvrez le verrou à came (3) et glissez-le sur le rail Picatinny. Faites pivoter le verrou à came de 180° pour verrouiller l'unité.

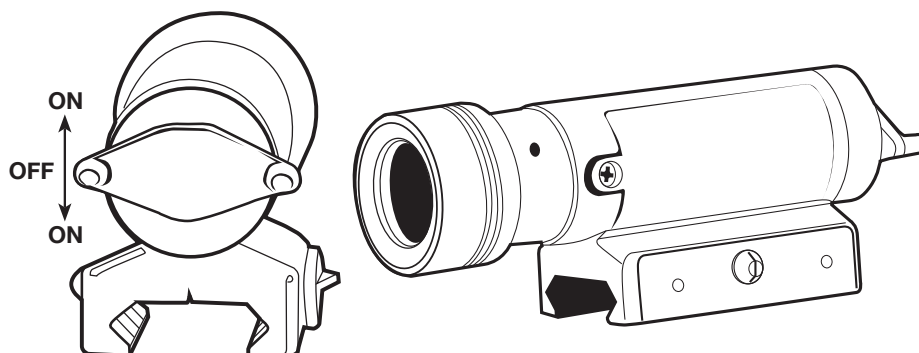

LIMITED 90 DAY WARRANTY

Your Crosman optic is warranted to be free of defects in materials and workmanship for 90 days from date of purchase. This warranty does not cover damages due to fair wear and tear, failure to provide routine maintenance, and does not include batteries or accessories. In the event of a defect under this warranty, we will, at our option, repair or replace the product provided our inspection indicates that an original defect exists. Crosman reserves the right to replace any product which is no longer available with a product of comparable value and function. If Crosman determines the repair is not covered under the warranty guidelines, there could be a charge to you for the repair. This is a limited warranty and does not cover damages caused by misuse, improper handling or installation or maintenance.

This limited warranty does not include consequential damages, incidental damages, or incidental expenses, including damage to property or any other expense. Crosman disclaims any implied warranties. Some states do not allow the exclusion or limitation of incidental or consequential damages, or allow limitations on implied warranties so the above limitations or exclusions may not apply to you. This warranty gives you specific legal rights, and you may also have other rights which vary from state to state and country to country.

WARRANTY CLAIMS/ REPAIR SERVICE

If your optic needs repair, call Crosman Customer Service at 1-800-724-7486 or visit our web site at crosman.com.
DO NOT ATTEMPT TO DISASSEMBLE IT!

USA Customers: Please contact Crosman before shipping your product. Include with product your name, address, description of problem, phone number and copies of sales receipt and warranty. Package and return to Crosman, Crosman Corporation, 7629 Rts. 5 & 20, Bloomfield, NY 14469. Crosman will not assume any responsibility for any loss or damage incurred in shipping.

Canadian Customers: Contact Gravel Agency, Quebec (866) 662-4869

International Customers: Please return product to your nearest distributor. If you do not know your distributor, please call 585-657-6161 and ask for our International Department for assistance. Shipping and handling costs may apply.

GARANTÍA LIMITADA DE 90 DÍAS

Su óptica Crosman tiene garantía de estar libre de defectos de materiales y mano de obra durante 90 días desde la fecha de compra. Esta garantía no cubre los daños debido al desgaste normal, falta de mantenimiento de rutina y no incluye baterías o accesorios. En caso de un defecto bajo esta garantía, a nuestra elección repararemos o reemplazaremos el producto siempre que nuestra inspección indique que existe un defecto original. Crosman se reserva el derecho de reemplazar cualquier producto que ya no esté disponible con un producto de valor y función comparables. Si Crosman determina que la reparación no está cubierta por las directrices de la garantía, podría haber un cargo al consumidor por la reparación. Ésta es una garantía limitada y no cubre daños ocasionados por el mal uso o manejo, instalación o mantenimiento indebidos.

Esta garantía limitada no incluye daños y perjuicios consecuenciales o incidentales, o gastos incidentales, incluidos los daños y perjuicios materiales o cualquier otro gasto. Crosman se exime de cualquier garantía implícita. Algunos estados no permiten la exclusión o limitación de daños incidentales o consecuenciales, o no permiten limitaciones sobre las garantías implícitas, de modo que las limitaciones o exclusiones arriba indicadas podrían no aplicársele a usted. Esta garantía le otorga derechos legales concretos y es posible que tenga también otros derechos que varían según el estado y el país.

RECLAMACIONES DE GARANTÍA Y SERVICIO DE REPARACIONES

Si su óptica necesita reparación, llame a Servicio al Cliente de Crosman al 1-800-724-7486 o visite nuestro sitio web en crosman.com.
¡NO INTENTE DESARMARLO!

Cientes de los EE.UU.: Póngase en contacto con Crosman antes de enviar su producto. Con el producto, incluya su nombre, dirección, descripción del problema, número de teléfono, copia del recibo de venta y garantía. Empaquételo y devuélvalo a Crosman, Crosman Corporation, 7629 Rts. 5 & 20, Bloomfield, NY 14469. Crosman no asumirá ninguna responsabilidad por cualquier pérdida o daños que ocurran durante el transporte.

Cientes canadienses: Comuníquese con Gravel Agency, Quebec (866) 662-4869.

Cientes internacionales: Devuelva el producto a su distribuidor más cercano. Si no conoce a su distribuidor, llame al 585-657-6161 y pida asistencia a nuestro Departamento Internacional. Pueden aplicarse costos de transporte y manejo.

GARANTIE LIMITÉE DE 90 JOURS

Votre optique Crosman est garantie contre tout défaut de matériaux et de fabrication pendant 90 jours à compter de la date d'achat. La présente garantie ne couvre pas les dommages causés par l'usure normale ni par la négligence dans l'entretien courant, et n'inclut pas les piles et accessoires. Dans le cas d'une défectuosité couverte par cette garantie, nous procéderons la réparation ou au remplacement du produit, à notre discrétion, si toutefois notre inspection indique qu'une défectuosité d'origine est en cause. Crosman se réserve le droit de remplacer tout produit qui n'est plus disponible par un produit de valeur et de fonction similaires. Si Crosman détermine que la réparation n'est pas couverte au titre de la garantie, des frais de réparation pourraient être facturés. Cette garantie est limitée et ne couvre pas les dommages causés par une mauvaise utilisation, une manipulation, une installation ou un entretien inadéquats.

Cette garantie limitée n'inclut pas les dommages indirects, les dommages ou frais accessoires, y compris les dommages matériels ou toute autre dépense engagée. Crosman décline toute garantie implicite. Certains territoires ne permettent pas l'exclusion ou la limitation des dommages accessoires ou indirects ou permettent des restrictions sur les garanties implicites, par conséquent, les clauses limitatives ou exclusives ci-dessus peuvent ne pas s'appliquer dans votre cas. Cette garantie vous confère certains droits reconnus par la loi et vous pouvez également détenir d'autres droits qui varient d'un territoire à l'autre et d'un pays à l'autre.

RÉCLAMATIONS AU TITRE DE LA GARANTIE/SERVICE DE RÉPARATION

Si votre optique a besoin d'être réparée, appelez le Service à la clientèle Crosman au 1-800-724-7486 ou visitez notre site Web à crosman.com
N'ESSAYEZ PAS DE LA DÉMONTER!

Clients aux États-Unis: Veuillez communiquer avec Crosman avant d'expédier votre produit. Annexez au produit vos nom, adresse et numéro de téléphone, une description du problème, et une copie de la facture et de votre garantie. Emballez et retournez à Crosman, Crosman Corporation, 7629 Rts. 5 & 20, Bloomfield, NY 14469. Crosman n'assumera aucune responsabilité pour toute perte ou dommage subis lors de l'expédition.

Clients Canadiens: Veuillez appeler Gravel Agency, Québec au (866) 662-4869

Clients à l'international: Veuillez retourner le produit au distributeur le plus près de chez vous. Si vous n'en connaissez aucun, appelez au (585) 657-6161 et demandez une assistance auprès de notre Service international. Des frais d'expédition et de maintenance peuvent s'appliquer.