

# TAG Series (Rear Illumination Models) Owner's Manual

Read all instructions and warnings in this manual before using

CenterPoint Precision Optics  
7629 Routes 5 & 20  
Bloomfield, NY 14469  
www.centerpointoptics.com  
1-866-726-1122

P/N – LRTRILLA515

Buyer and user have the duty to obey all laws about the use and ownership of this scope.

**⚠WARNING:** DIRECT VIEWING OF THE SUN CAN CAUSE PERMANENT EYE DAMAGE. DO NOT ATTEMPT TO VIEW THE SUN THROUGH THIS RIFLE-SCOPE OR ANY OTHER OPTICAL INSTRUMENT.

**⚠WARNING:** ALWAYS FOLLOW ALL RULES OF FIREARM AND GUN SAFETY WHEN USING THIS SCOPE.

**⚠WARNING:** THIS PRODUCT CONTAINS A CHEMICAL KNOWN TO THE STATE OF CALIFORNIA TO CAUSE CANCER AND BIRTH DEFECTS (AND OTHER REPRODUCTIVE HARM).

## 1. Learning the parts of your scope:

Learning the names of the parts of your new scope will help you to understand your owner's manual.

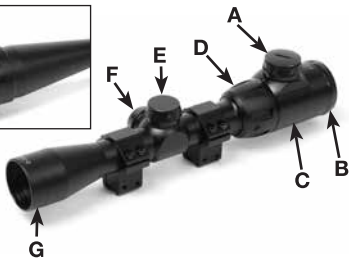

- A. Illumination Dial  
B. Fast Focus Ring  
C. Eye Piece  
D. Magnification Ring  
E. Elevation (vertical) Adjustment  
F. Windage (horizontal) Adjustment  
G. Objective lens  
H. Adjustable Objective (Parallax compensation) - on select models only

## 2. Eyepiece Focusing

Without using your scope, look at a distant object for several seconds. Then look through the scope at a plain white background or the blue sky and quickly look away. Turn the fast-focus eyepiece clockwise or counter clockwise to adjust to your eyes. The reticle should be sharp and clear before your eye can refocus. After you have made your adjustment, with a quick glance, re-check your image.

## 3. Mounting

To achieve the best accuracy from your rifle, your scope must be mounted properly. For users who are unfamiliar with the mounting process, we recommend having the scope mounted by a qualified gunsmith.

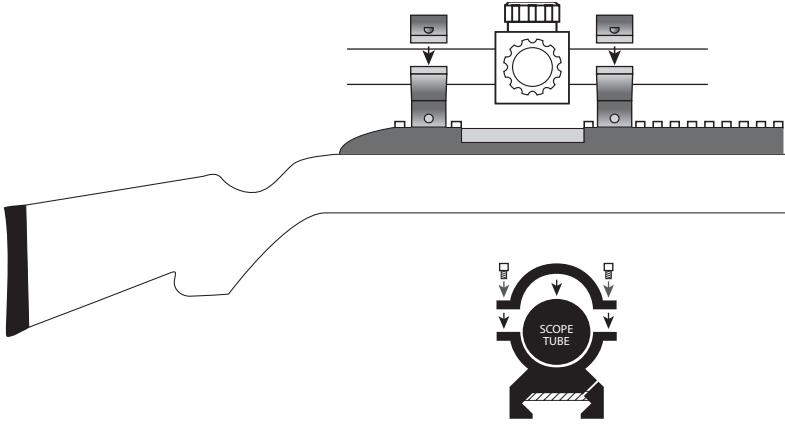

**⚠WARNING:** ALWAYS ENSURE YOUR RIFLE IS "ON SAFE," UNLOADED AND UNCOCKED BEFORE FITTING THE SCOPE. ALWAYS PRACTICE SAFE HANDLING OF FIREARMS AND GUNS AT ALL TIMES.

- Attach ring bases to your mounting rail using the hex wrench.
- Set scope on ring bases and loosely install ring tops so the scope can still move freely.
- Assume a comfortable shooting position and move the rifle scope back and forth until you see the largest image possible.
- Next rotate the scope until the reticle is level with the horizon.
- Finally tighten the rings evenly making sure each side is evenly gapped. Do not over tighten ( $\leq 15$  ft/lbs).

**Note:** Make sure scope and rings are wiped clean and free of debris before assembling.

## 4. Variable Power Adjustments

To change the magnification, simply rotate the magnification ring to align the desired magnification with the index dot.

## 5. Adjustable Objective Lens (only available on select models)

• Rotate the parallax adjustment ring until the target is in the sharpest focus and the center of the crosshair stays on the target while you examine the image by slightly moving your head.

## 6. Red or Green Illuminated Reticle (only available on select models)

- Your scope is designed with crosshairs that illuminate in red or green for ease of use. To use the illumination feature, remove the battery cover from the illumination dial by turning counter-clockwise. Install one CR2032 3V lithium battery into the compartment with the "+" side up. Replace the cover and tighten in by turning it clockwise.
- Turn the illumination dial to illuminate the red or green crosshairs. The brightness will change as you turn the dial. The markings on the dial show the color and intensity of the light. Lining the "0" up with the dot will turn the illumination off.

## 7. Zeroing the scope

We suggest using a CenterPoint laser bore sight (CPLBS1745) to help zero your rifle.

Final sighting-in of your rifle should be done with live ammunition at your expected shooting distance. If most of your shots will be at short range, zero-in at 100 yards.

- Remove the covers from your windage and elevation dials.
- Stabilize your rifle and shoot a three shot group at your target.
- Adjust the windage for left/right and elevation for up/down. One click of adjustment will change the bullet's impact  $\frac{1}{4}$  MOA OR  $\frac{1}{4}"$  at 100 yards,  $\frac{1}{2}"$  at 200 yards,  $\frac{3}{4}"$  at 300 yards and so on ( $1/24"$  at 50 feet for air rifles).
- Shoot a three shot group adjusting until your reticle and groups are aligned.

## 8. Maintenance

- Wipe the lens with a clean flannel cloth to keep it clean and dry. Do not use finger or finger nail to touch or clean lenses.
- Use only a clean, flannel cloth for cleaning.
- Keep the protective lens covers in place when the scope is not being used.
- Store the scope in a cool dry place when not in use. Avoid storing the scope in hot places, such as the passenger compartments of vehicles on hot days.
- Be careful to avoid contact with acid, alkaline or corrosive chemicals.
- Do not attempt to lubricate any part of the scope.
- Take care not to drop or knock the scope once it is zeroed.
- Do not disassemble the scope. Do not loosen or remove any screws or parts. Any such or similar actions will void the warranty.
- To maintain battery life, in RG models, turn illumination off when not in use.

Specifications	LR416AORG2	LR273RG2	LR620AORG2
Magnification	4x-16x	2x-7x	6x-20x
Objective Lens Diameter	40mm	32mm	50mm
Tube Diameter	1" (25.4mm)	1" (25.4mm)	1" (25.4mm)
Amount of Windage Adjustment	+/- 25 MOA	+/- 25 MOA	+/- 25 MOA
Amount of Elevation Adjustment	+/- 25 MOA	+/- 25 MOA	+/- 25 MOA
Eye Relief (in.)	4.1-3.7	5.4-4.2	4.3-3.5
Parallax Setting	10yds to Infinity	75yds	10yds to infinity
Type of Ring Mounts	Picatinny	Picatinny	Picatinny

### LIMITED LIFETIME WARRANTY on CenterPoint Scopes

This scope is warranted to be free of defects in materials and workmanship for the lifetime of the original owner. This warranty is not transferable and as such is limited to the original owner. This warranty does not cover damages due to fair wear and tear, failure to provide routine maintenance, and does not include batteries or accessories. In the event of a defect under this warranty, we will, at our option, repair or replace the product; provided, however, our inspection indicates that an original defect exists. CenterPoint reserves the right to replace any product which is no longer available with a product of comparable value and function. If CenterPoint determines the repair is not covered under the warranty guidelines, there could be a charge to you for the repair. This is a limited warranty and does not cover damages caused by misuse, improper handling or installation or maintenance provided by someone other than a CenterPoint Authorized Service Station.

This limited warranty does not include consequential damages, incidental damages, or incidental expenses, including damage to property or any other expense. CenterPoint disclaims any implied warranties, including the implied warranties of merchantability and fitness. Some states do not allow the exclusion or limitation of incidental or consequential damages, or allow limitations on implied warranties so the above limitations or exclusions may not apply to you. To the extent any provision of this warranty is prohibited by federal, state or municipal law, which cannot be preempted, it shall not be applicable. This warranty gives you specific legal rights, and you may also have other rights, which vary from state to state and country to country.

### STOP – BEFORE YOU RETURN THIS PRODUCT TO THE STORE

Save on gas and avoid the trip back to the store. Contact our Customer Service/Technical Support representatives for information and trouble-shooting help at 1-800-726-1122 or visit our web site at centerpointoptics.com.

### WARRANTY CLAIMS/ REPAIR SERVICE

If your product needs repair, DO NOT ATTEMPT TO DISASSEMBLE IT! Any disassembly or modification not performed by a Centerpoint Authorized Service Station will void the warranty. U.S. Customers - Contact CenterPoint Customer Service -1-800-726-1122 or email us at centerpointoptics.com. You will be instructed where and how to send your CenterPoint product in for repair/replacement under warranty or referred to one of our authorized service centers in your area.

CenterPoint Precision Optics  
Crosman Corporation  
Attn: Warranty Dept.  
7629 Route 5 & 20  
Bloomfield, NY 14469

Include with your product a copy of your receipt and a brief description of the problem. Be sure to indicate your name, mailing address, email address and telephone number. Allow 2-4 weeks for product repair/replacement. We recommend you use a method of shipping that provides you with a tracking number and insurance options. CenterPoint is not liable for any merchandise damaged, lost or stolen during shipping to and from CenterPoint.

Canadian Customers - Contact the Gravel Agency, in Quebec at 866- 662-4869.

Outside U.S. Customers: Please contact your point of purchase dealer/distributor. If you do not know your dealer/distributor, contact our International Dept. for assistance at 585-657-6161 or email us at centerpointoptics.com.

CenterPoint is a trademark of Crosman Corporation in the United States.  
© 2015 Crosman Corporation  
04-15 OSM

# Serie TAG (Modelos de iluminación trasera) MANUAL DEL PROPIETARIO

LEA TODAS LAS INSTRUCCIONES Y ADVERTENCIAS DE ESTE MANUAL ANTES DE USAR

CenterPoint Precision Optics  
7629 Routes 5 & 20  
Bloomfield, NY 14469  
www.centerpointoptics.com  
1-866-726-1122

El comprador y el usuario tienen el deber de obedecer todas las leyes acerca del uso y propiedad de esta mira.

**⚠ADVERTENCIA:** VER DE MODO DIRECTO AL SOL PUEDE OCASIONAR DAÑOS PERMANENTES A LOS OJOS. NO INTENTE VER EL SOL A TRAVÉS DE ESTA MIRA DE RIFLE O DE CUALQUIER OTRO INSTRUMENTO ÓPTICO.

**⚠ADVERTENCIA:** SIEMPRE SIGA TODAS LAS REGLAS DE SEGURIDAD DE ARMAS DE FUEGO CUANDO UTILICE ESTA MIRA.

**⚠ADVERTENCIA:** ESTE PRODUCTO CONTIENE UNA SUSTANCIA QUÍMICA QUE SE HA DETERMINADO EN EL ESTADO DE CALIFORNIA QUE PROVOCA CÁNCER Y DEFECTOS DE NACIMIENTO (Y OTROS DAÑOS REPRODUCTIVOS).

## 1. Conozca las piezas de su mira

Aprender los nombres de las piezas de su nueva mira le ayudará a entender su manual del propietario.

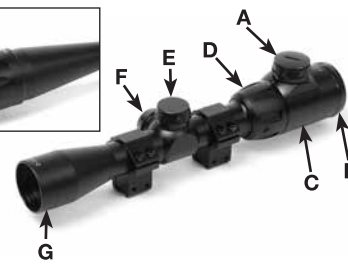
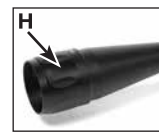

- A. Selector de iluminación  
B. Anillo de enfoque rápido  
C. Ocular  
D. Anillo de aumento  
E. Ajuste de elevación (vertical)  
F. Ajuste de compensación de viento (horizontal)  
G. Lente del objetivo  
H. Objetivo ajustable (compensación del paralaje) - sólo en modelos selectos

## 2. Enfoque Del Ocular

Sin utilizar su mira, vea a un objeto distante durante varios segundos. Después, mire hacia un fondo blanco plano o al cielo azul a través de la mira y rápidamente aparte la vista. Gire el ocular de enfoque rápido hacia la derecha o hacia la izquierda para ajustarlo a sus ojos. La retícula debe ser nítida y clara antes de que el ojo pueda volver a enfocar. Después de haber hecho el ajuste, vuelva a revisar su imagen con un rápido vistazo.

## 3. Montaje

Para lograr la máxima precisión de su rifle, la mira debe estar correctamente montada. En el caso de los usuarios que no están familiarizados con el proceso de montaje, se recomienda que lo haga un armero cualificado.

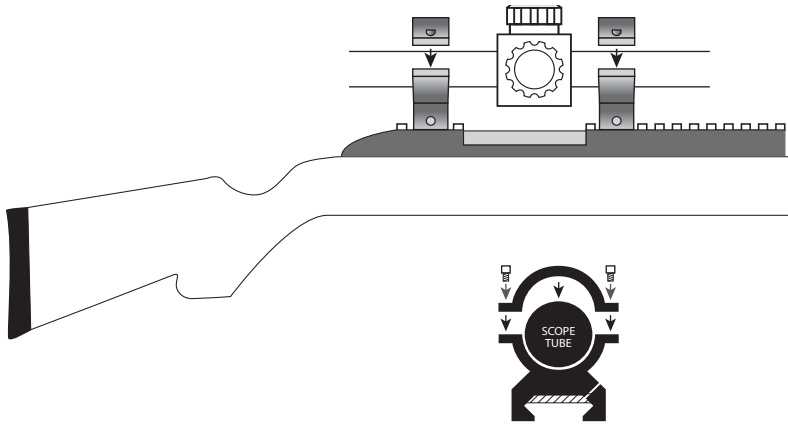

**⚠ADVERTENCIA:** ASEGÚRESE SIEMPRE DE QUE SU RIFLE ESTÉ CON EL SEGURO PUESTO ("ON SAFE"), DESCARGADO Y DESAMARTILLADO ANTES DE MONTAR LA MIRA. SIEMPRE PRACTIQUE EL MANEJO SEGURO DE LAS ARMAS DE FUEGO EN TODO MOMENTO.

- Fije las bases de los anillos a su riel de montaje con la llave hexagonal.
- Coloque la mira sobre las bases de los anillos e instale sueltamente las partes superiores de los anillos de modo que la mira aún pueda moverse libremente.
- Asuma una posición de tiro cómoda y mueva la mira del rifle hacia adelante y hacia atrás hasta que vea la imagen más grande posible.
- A continuación, gire la mira hasta que la retícula esté nivelada con el horizonte.
- Finalmente, apriete los anillos uniformemente asegurándose de que haya espacios uniformes a cada lado. No los apriete en exceso. ( $\leq 15$  ft/lb).

## 4. Ajustes de potencia variable

Para cambiar el aumento, simplemente gire el anillo de aumento para alinear el aumento deseado con el punto de índice.

## 5. Lente objetivo ajustable (sólo disponible en modelos selectos)

Gire el anillo de ajuste de paralaje hasta que el blanco esté en el enfoque más nítido y el centro de la retícula se mantenga sobre el blanco mientras examina la imagen moviendo ligeramente la cabeza.

## 6. Retícula iluminada roja o verde (sólo disponible en modelos selectos)

- Su mira está diseñada con una retícula que se ilumina en rojo o verde para un fácil uso. Para usar la función de iluminación, quite la tapa de la batería del selector de iluminación girándolo a la izquierda. Instale en el compartimento una batería de litio CR2032 3V con el lado "+" hacia arriba. Reemplace la tapa y aprétela girándola a la derecha.
- Gire el selector de iluminación para iluminar la retícula roja o verde. El brillo cambiará a medida que gire el selector. Las marcas del selector muestran el color y la intensidad de la luz. Alinear el "0" con el punto apagará la iluminación.

## 7. Puesta a cero de la mira

Sugerimos usar un punto de mira de láser CenterPoint (CPLBS1745) para ayudar a poner su rifle a cero.

El último ajuste de mira de su rifle se debe hacer con munición real en su distancia de disparo esperada. Si la mayoría de sus disparos van a ser a corta distancia, ponga a cero en 100 yardas.

- Quite las tapas de sus selectores de compensación de viento y elevación.
- Establezca su rifle y dispare un grupo de tres tiros hacia su blanco.
- Ajuste la compensación de viento para la izquierda y derecha, y la elevación para arriba y abajo. Un solo clic de ajuste cambiará el impacto de la bala  $\frac{1}{4}$  MOA o  $\frac{1}{4}"$  a 100 yardas,  $\frac{1}{2}"$  a 200 yardas,  $\frac{3}{4}"$  a 300 yardas y así sucesivamente ( $1/24"$  a 50 pies para rifles de aire comprimido).
- Dispare un grupo de tres tiros ajustando hasta que su retícula y sus grupos estén alineados.

## 8. Mantenimiento

- Limpie la lente con un paño limpio de franela para mantenerla limpia y seca. No utilice el dedo o la uña para tocar o limpiar las lentes.
- Use sólo un paño de franela limpio para la limpieza.
- Conserve en su lugar los cubrelentes cuando no esté utilizando la mira.
- Almacene la mira en un lugar fresco y seco cuando no lo esté usando. Evite almacenar la mira en lugares cálidos, como los compartimientos de pasajeros de los vehículos en días cálidos.
- Tenga cuidado de evitar el contacto con ácidos o sustancias químicas corrosivas o alcalinas.
- No intente lubricar ninguna parte de la mira.
- Procure no dejar caer ni golpear la mira una vez que esté puesta a cero.
- No desmonte la mira. No afloje ni quite ningún tornillo o pieza. Cualquier acción así o similar anulará la garantía.
- Para mantener la vida de la batería en los modelos RG, apague la iluminación cuando no se esté usando.

Especificaciones	LR416AORG2	LR273RG2	LR620AORG2
Aumento	4x-16x	2x-7x	6x-20x
Diámetro del objetivo	40mm	32mm	50mm
Diámetro del tubo	1" (25.4mm)	1" (25.4mm)	1" (25.4mm)
Cantidad de ajuste de compensación de viento	+/- 25 MOA	+/- 25 MOA	+/- 25 MOA
Cantidad de ajuste de elevación	+/- 25 MOA	+/- 25 MOA	+/- 25 MOA
Distancia ocular	4.1-3.7	5.4-4.2	4.3-3.5
Ajuste de la paralaje	10 a infinito	75yds	10 a infinito
Tipo de monturas de anillo.	Picatinny	Picatinny	Picatinny

### GARANTÍA LIMITADA DE POR VIDA para las miras CenterPoint

"Esta mira está garantizada como libre de defectos de materiales y mano de obra durante toda la vida del propietario original. Esta garantía no es transferible y como tal se encuentra limitada al comprador original. Esta garantía no cubre los daños debidos al desgaste normal, falta de mantenimiento de rutina y no incluye baterías o accesorios. En caso de un defecto de conformidad con esta garantía, a nuestra elección repararemos o reemplazaremos el producto, siempre y cuando nuestra inspección indique que existe un defecto original. CenterPoint se reserva el derecho de reemplazar cualquier producto que ya no esté disponible con un producto de valor y función comparables. Si CenterPoint determina que la reparación no está cubierta por las directrices de la garantía, podría haber un cargo para usted por la reparación. Esta es una garantía limitada y no cubre los daños causados por el mal uso o manejo, instalación o mantenimiento indebidos proporcionados por alguien que no sea una estación de servicio autorizada de CenterPoint."

"Esta garantía limitada no incluye daños y perjuicios consecuenciales o incidentales, o gastos incidentales, incluidos los daños y perjuicios a la propiedad o cualquier otro gasto. CenterPoint desconoce cualquier garantía implícita, incluidas las garantías implícitas de comerciabilidad e idoneidad. Algunos estados no permiten la exclusión o limitación de los daños y perjuicios incidentales o consecuenciales, o no permiten limitaciones sobre las garantías implícitas, de modo que las limitaciones o exclusiones arriba indicadas podrían no aplicarse a usted. En la medida en que cualquier disposición de esta garantía esté prohibida por leyes federales, estatales o municipales que no puedan ser anuladas, no será aplicable. Esta garantía le otorga derechos legales concretos y es posible que tenga también otros derechos que varían según el estado y el país."

### ALTO – ANTES DE DEVOLVER ESTE PRODUCTO A LA TIENDA

"Ahorre gasolina y evite el viaje de vuelta a la tienda. Póngase en comunicación con nuestros representantes de Servicio al Cliente y Soporte Técnico para obtener información y ayuda en la resolución de problemas al 1-800-726-1122 o visite nuestro sitio web en centerpointoptics.com."

### RECLAMACIONES DE GARANTÍA Y SERVICIO DE REPARACIONES

Si su producto necesita una reparación, ¡NO INTENTE DESMONTARLO! Cualquier desmontaje o modificación no realizados por una estación de servicio autorizada de Centerpoint anulará la garantía.

**Cientes de los EE.UU.:** Comuníquese con Servicio al Cliente de CenterPoint -1-800-726-1122 o envíenos un correo electrónico a centerpointoptics.com. Se le indicará dónde y cómo enviar su producto de CenterPoint para su reparación o reemplazo bajo la garantía o se le remitirá a uno de nuestros centros de servicio autorizados en su zona.

CenterPoint Precision Optics  
Crosman Corporation  
Attn: Depto. de Garantía  
7629 Route 5 & 20  
Bloomfield, NY 14469

"Incluya con su producto una copia de su recibo y una breve descripción del problema. Asegúrese de indicar su nombre, dirección postal, dirección de correo electrónico y número de teléfono. Permítalo de 2 a 4 semanas para la reparación o reemplazo del producto. Le recomendamos que utilice un método de transporte que le ofrezca un número de seguimiento y opciones de seguro. CenterPoint no es responsable de ninguna mercancía dañada, perdida o robada durante el transporte desde y hacia CenterPoint."

**Cientes canadienses:** Comuníquese con la Gravel Agency en Quebec al 866- 662-4869.

**Cientes de fuera de los EE.UU.:** Póngase en comunicación con el concesionario o distribuidor donde hizo su compra. Si no conoce a su concesionario o distribuidor, póngase en contacto con nuestro Departamento Internacional para obtener ayuda al 585-657-6161 o envíenos un correo electrónico a centerpointoptics.com."

CenterPoint es una marca comercial de Crosman Corporation en los Estados Unidos.  
© 2015 Crosman Corporation

# TAG Series (modèles à éclairage arrière) MANUEL D'UTILISATION

LIRE TOUTES LES INSTRUCTIONS ET AVERTISSEMENTS CONTENUS DANS CE MANUEL AVANT D'UTILISER CETTE LUNETTE DE VISÉE

CenterPoint Precision Optics  
7629 Routes 5 & 20  
Bloomfield, NY 14469  
www.centerpointoptics.com  
1-866-726-1122

P/N – LRTRILLA516

L'acheteur ainsi que l'utilisateur sont tenus de respecter toutes les lois relatives à l'utilisation et à la propriété de cette lunette de visée

**AVERTISSEMENT:** L'OBSERVATION DIRECTE DU SOLEIL PEUT PROVOQUER DES LÉSIONS OCULAIRES PERMANENTES. NE PASSEYER D'OBSERVER LE SOLEIL À TRAVERS CETTE LUNETTE DE VISÉE DE CARABINE OU TOUT AUTRE INSTRUMENT OPTIQUE.

**AVERTISSEMENT:** SUIVEZ TOUJOURS TOUTES LES RÈGLES DE SÉCURITÉ RELATIVES AUX ARMES À FEU LORSQUE VOUS UTILISEZ CETTE LUNETTE DE VISÉE.

**AVERTISSEMENT:** CET ARTICLE CONTIENT UN PRODUIT CHIMIQUE RECONNU PAR L'ÉTAT DE LA CALIFORNIE COMME ÉTANT UNE CAUSE DE CANCER ET D'ANOMALIES CONGÉNITALES (ET D'AUTRES PROBLÈMES LIÉS REPRODUCTION).

## 1. Apprenez à connaître les pièces de votre lunette de visée

Vous comprendrez mieux votre manuel d'utilisation si vous connaissez le nom des pièces qui composent votre nouvelle lunette de visée.

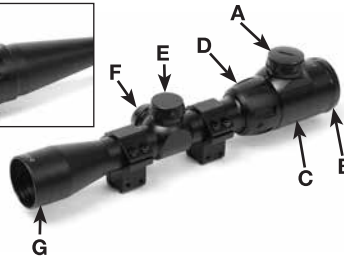

- A. Cadran d'éclairage
- B. Bague de mise au point rapide
- C. Oculaire
- D. Bague de grossissement
- E. Réglage de la hauteur (vertical)
- F. Réglage de la dérive (horizontal)
- G. Objectif
- H. Objectif réglable (compensation de la parallaxe) sur certains modèles seulement

## 2. Mise Au Point De L'oculaire

Sans utiliser votre lunette de visée, regardez un objet éloigné pendant plusieurs secondes. Regardez ensuite un fond blanc uni ou le ciel bleu dans la lunette de visée et détourné ensuite rapidement le regard. Tournez l'oculaire de mise au point rapide dans le sens des aiguilles d'une montre ou dans le sens inverse des aiguilles d'une montre pour l'adapter à vos yeux. Le réticule doit être net et clair avant que votre œil revienne au foyer. Après avoir effectué vos réglages, revérifiez rapidement votre image.

## 3. Montage

Pour que votre carabine soit la plus précise possible, votre lunette de visée doit être montée correctement. Nous recommandons aux utilisateurs qui ne se sont pas familiarisés avec le processus de montage d'une lunette de visée de demander à un armurier qualifié de s'en charger.

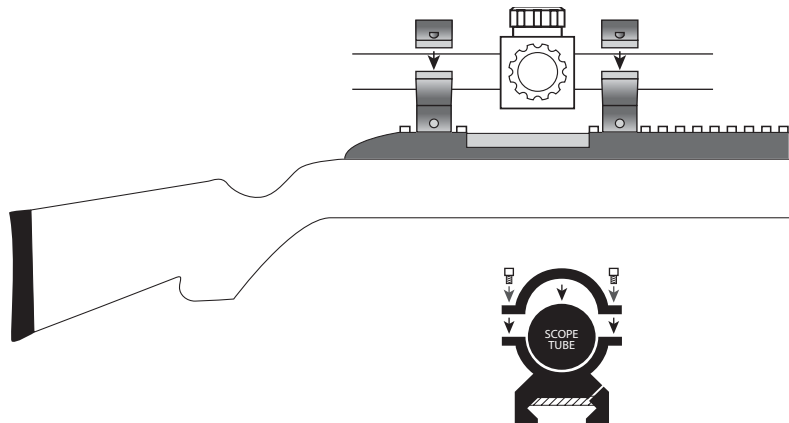

**AVERTISSEMENT:** TOUJOURS S'ASSURER QUE LA SÛRETÉ DE LA CARABINE EST ENCLANCHÉE ET QUE LA CARABINE EST DÉCHARGÉE ET DÉSARMÉE AVANT D'INSTALLER LA LUNETTE DE VISÉE. TOUJOURS UTILISER DES PRATIQUES DE MANIPULATION DES ARMES QUI SERONT SÛRES EN TOUT TEMPS.

- Attachez les bases des anneaux à votre rail de montage à l'aide d'une clé hexagonale.
- Installez la lunette de visée sur les bases des anneaux et installez le sommet de chaque anneau sans le serrer afin de vous assurer que la lunette peut encore bouger librement.
- Adoptez une position de tir confortable et déplacez la lunette de visée de la carabine vers l'avant et l'arrière jusqu'à ce que vous observiez l'image la plus grande possible.
- Tournez ensuite la lunette jusqu'à ce que le réticule soit au même niveau que l'horizon.
- Finalement, serrez les anneaux uniformément en veillant que chaque côté soit espacé uniformément. Ne pas trop serrer ( $\leq 15$  pieds-livres ou  $\leq$  environ 20 joules).

**Remarque:** Assurez-vous de nettoyer la lunette de visée et les anneaux et qu'ils sont exempts de tout débris avant le montage.

## 4. Réglages à puissance variable

Pour changer le grossissement, tournez simplement la bague de grossissement pour aligner le grossissement désiré avec le point d'index.

## 5. Lentille d'objectif réglable (disponible sur certains modèles seulement)

- Tournez la bague de réglage de la parallaxe jusqu'à ce que la cible soit à la mise au point la plus nette et que le centre du réticule demeure sur la cible alors que vous examinez l'image en bougeant légèrement votre tête.

## 6. Réticule éclairé en rouge ou en vert (disponible sur certains modèles seulement)

- Votre lunette est munie d'un réticule à fils croisés qui s'éclairent en rouge ou en vert pour faciliter l'utilisation. Pour utiliser la fonction d'éclairage, retirez le couvercle de la pile du cadran d'éclairage en le tournant dans le sens inverse des aiguilles d'une montre. Installez une pile au lithium CR2032 de 3 V dans le compartiment à pile, le signe « + » étant orienté vers le haut. Remettez le couvercle en place et resserez-le en le tournant dans le sens des aiguilles d'une montre.
- Tournez le cadran d'éclairage pour éclairer les fils croisés du réticule en rouge ou en vert. La luminosité des fils croisés changera au fur et à mesure que vous tournerez le cadran. Les marquages du cadran indiquent la couleur et l'intensité de la lumière. Le fait d'aligner le « 0 » sur le point éteindra l'éclairage.



## 7. Zéroage de la lunette de visée

Nous suggérons d'utiliser le système de symbleautage laser de Centerpoint (CPLB51745) pour vous aider à effectuer le zéroage de la lunette de votre carabine.

Le zéroage final du dispositif de visée de votre carabine devrait se faire en tirant des munitions à votre distance de tir escomptée. Si la plupart de vos tirs seront des tirs à faible portée, réglez la lunette à 100 yards.

- Enlevez les capuchons des cadrans de la dérive et de la hausse.
- Stabilisez votre carabine et tirez un groupe de trois coups sur votre cible.
- Ajustez la dérive pour régler vers la gauche/droite et ajustez la hausse pour régler vers le haut/le bas. Un clic de réglage modifiera l'impact de la balle de ¼ MOA ou de ¼" à 100 yards, ½" à 200 yards, ¾" à 300 yards et ainsi de suite (1/24" à 50 pieds pour les carabines à air comprimé).
- Tirez un groupe de trois coups et réglez jusqu'à ce que votre réticule de visée et groupes soient alignés.

## 8. Entretien

- Essuyez les lentilles avec un tissu en flanelle propre pour les maintenir propres et au sec. N'utilisez pas vos doigts ou vos ongles pour toucher ou nettoyer les lentilles.
- Utilisez seulement un tissu en flanelle propre pour nettoyer.
- Gardez les capuchons de protection des lentilles en place lorsque la lunette de visée n'est pas utilisée.
- Pour maintenir la durée de vie de la pile sur les modèles RG, éteindre l'éclairage lorsqu'il n'est pas utilisé.
- Prenez soin d'éviter tout contact avec des produits chimiques acides, alcalins ou corrosifs.
- Ne jamais essayer de lubrifier les pièces de la lunette de visée.
- Prenez soin de ne pas laisser tomber ou cogner la lunette de visée une fois qu'elle est mise au point.
- Ne jamais démonter la lunette de visée. Ne jamais desserrer ou retirer des vis ou des pièces. Toute action de ce genre annulera la garantie.
- Pour maintenir la durée de vie de la pile sur les modèles RG, éteindre l'éclairage lorsqu'il n'est pas utilisé.



## RÉCLAMATIONS AU TITRE DE LA GARANTIE / SERVICE DE RÉPARATION

"Si votre lunette de visée a besoin d'être réparée, N'ESSAYEZ PAS DE LA DÉMONTÉ! Tout démontage ou modification effectués autrement que par un centre de service après-vente CenterPoint agréé annuleront la garantie."

**"Clients aux États-Unis** - Veuillez contacter le service clientèle CenterPoint Customer Service au 1-800-726-1122 ou envoyez-nous un e-mail via centerpointoptics.com. Nous vous fournissons les détails sur la façon de procéder pour nous faire parvenir votre produit CenterPoint pour toute réparation/tout remplacement sous garantie ou pour vous conseiller un de nos centres de service après-vente agréés dans votre région."

**CenterPoint Precision Optics**  
**Crosman Corporation**  
**Attn: Warranty Dept.**  
**7629 Route 5 & 20**  
**Bloomfield, NY 14469**

"Veuillez inclure avec votre produit, une copie de votre reçu et une brève description du problème. N'oubliez pas d'indiquer votre nom, adresse postale, numéro de téléphone et votre adresse e-mail. Veuillez compter entre 2 et 4 semaines pour toute réparation/tout remplacement du produit. Nous recommandons que vous utilisiez une méthode d'expédition qui vous fournira un numéro de suivi et des options d'assurance. CenterPoint ne sera pas tenu responsable des marchandises endommagées, perdues ou volées pendant l'expédition vers ou en provenance de CenterPoint."

**Clients canadiens** - Veuillez contacter Gravel Agency, au Québec au 866- 662-4869.

**Clients hors des États-Unis:** Veuillez contacter votre revendeur/distributeur. Si vous ne connaissez pas votre revendeur/distributeur, contactez notre service international au 585-657-6161 ou envoyez-nous un e-mail via centerpointoptics.com."

CenterPoint est une marque de commerce de Crosman Corporation aux États-Unis.  
© 2015 Crosman Corporation

Caractéristiques techniques	LR16AORG2	LR273RG2	LR620AORG2
Grossissement	4x-16x	2x-7x	6x-20x
Diamètre de l'objectif	40mm	32mm	50mm
Diamètre du tube	1" (25.4mm)	1" (25.4mm)	1" (25.4mm)
Quantité de réglage appliqué à la dérive	+/- 25 MOA	+/- 25 MOA	+/-25 MOA
Quantité de réglage appliqué à la hausse	+/- 25 MOA	+/- 25 MOA	+/-25 MOA
Dégagement oculaire	4.1-3.7	5.4-4.2	4.3-3.5
Réglage de la parallaxe de	10 à l'infini	75yds	10 à l'infini
Type d'anneaux de montage	Picatinny	Picatinny	Picatinny

## GARANTIE LIMITÉE À VIE sur les Lunettes de visée CenterPoint

"Cette lunette de visée est garantie contre tout défaut de matériaux et de fabrication pour la durée de vie de l'acheteur initial. Cette garantie n'est pas transférable et pour cette raison, seul le propriétaire initial peut s'en prévaloir. Cette garantie ne couvre pas les dommages causés par une usure normale ni par tout manquement à fournir un entretien de routine et n'inclut pas les piles et accessoires. Dans le cas d'une défectuosité couverte par cette garantie, nous procéderons à la réparation ou au remplacement du produit, à notre discrétion; sous réserve, toutefois, que notre inspection indique qu'un défaut d'origine est en cause. CenterPoint se réserve le droit de remplacer tout produit qui n'est plus en production par un produit de valeur et de fonction comparables. Si CenterPoint détermine que la réparation n'est pas couverte au titre de la garantie, il se peut que cette réparation soit à vos frais. Cette garantie est limitée et ne couvre pas les dommages causés par une mauvaise utilisation, une manipulation ou installation inadéquate, ou un entretien ou une réparation effectuée par quelqu'un d'autre qu'un membre du personnel d'un centre de service après-vente CenterPoint agréé."

"Cette garantie limitée n'inclut pas les dommages indirects, les dommages ou frais accessoires, y compris les dommages matériels ou toute autre dépense engagée. CenterPoint décline toutes garanties implicites, y compris les garanties tacites de qualité marchande et de d'adéquation à un usage particulier. Certains territoires ne permettent pas l'exclusion ou la limitation des dommages accessoires ou indirects ou permettent des restrictions sur les garanties implicites, par conséquent, les clauses limitatives ou exclusives ci-dessus peuvent ne pas s'appliquer dans votre cas. Si une disposition de cette garantie est interdite en vertu d'une loi fédérale, nationale ou municipale, sur laquelle la disposition ne peut prévaloir, cette dernière ne sera pas applicable. Cette garantie vous confère certains droits reconnus par la loi. Vous pouvez également détenir d'autres droits qui varient d'un territoire à l'autre et d'un pays à l'autre."

## ATTENTION – AVANT DE RETOURNER CE PRODUIT AU MAGASIN

"Economisez de l'essence et évitez des déplacements inutiles. Veuillez contacter les représentants de notre service clientèle/support technique pour obtenir des informations et des renseignements de dépannage au 1-800-726-1122 ou visitez notre site web site sur centerpointoptics.com."